

REF
EAN



AA18000
8427950340215
Acabado Brillo

SECAMANOS AVE



AA18500
8427950340246
Acabado Satinado

Descripción general

- Totalmente automático: utiliza un sensor infrarrojo para activar el secado instantáneo y se desconecta cuando no hay presencia de las manos.
- Tiempo aprox. de secado: 10 seg.
- Clase II: No necesita toma de tierra.
- Salida de aire lineal, integrado en parte inferior.
- Incorpora Filtro HEPA.

Certificaciones



Color / Acabado

- Carcasa INOX AISI 304 brillo y satinado

Especificaciones técnicas

TENSIÓN:	220 - 240 V AC
FRECUENCIA:	50/60 Hz
POTENCIA MOTOR:	750 W
POTENCIA RESISTENCIA:	650 W
POTENCIA TOTAL:	1400 W
RPM MOTOR:	2300
VELOCIDAD DEL AIRE:	525 Km/H
PRESIÓN ACÚSTICA:	63'8 dB
TEMPERATURA AIRE:	40° C (A 10 cm. de dist.)
AISLAMIENTO ELÉCTRICO:	CLASE II
GRADO DE PROTECCIÓN:	IP23

Componentes y materiales

- Carcasa en acero INOX AISI 304 brillo y satinado.
- Conjunto interno de plástico técnico ignífugo.

Plano de producto(mm)

AA18000 / AA18500

Peso neto: 4,287 Kg

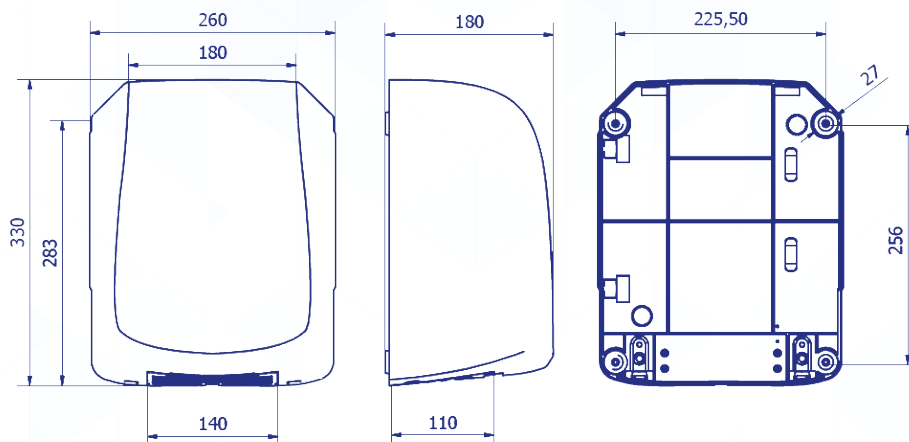

Dimensiones con embalaje

AA18000/AA18500			
Alto	Ancho	Fondo	Peso
365 mm	328 mm	220 mm	4,946 Kg

Esquema Eléctrico

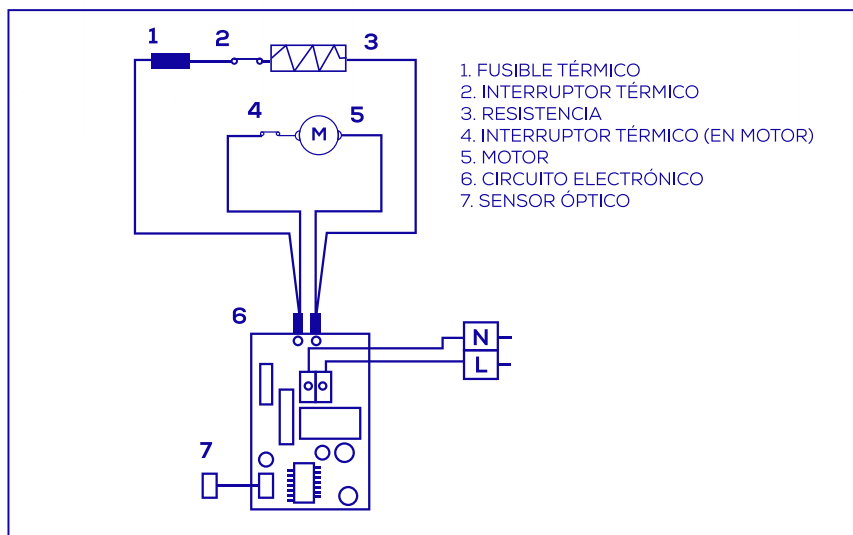

Packing

- Embalajes de 1 unidad para todos los códigos.

-  Tiempo de secado de 10 segundos.

Aprobado por: Dpto. Calidad

Fecha: 11/01/2022