



REF.

EAN

**AZ21600S**

8427950373565

Ausführung in Blau und Rot

### Allgemeine Beschreibung

- Inkl. abnehmbare Moppresse in Blau und Grau.
- Inkl. ein blauer und ein roter Eimer mit je einem Fassungsvermögen von 15 l.
- Robustes Gestell mit 4 Lenkrollen, Ø 80 mm.

### Farbe / Ausführung

- Ein Eimer in Blau, zweiter Eimer in Rot.
- Moppresse in Blau und Grau.

### Anmerkungen

- Kunststoffrollen mit Gummi-Bereifung, Tragfähigkeit pro Rolle: 50 kg, geräuscharm.
- Geeignet für Gaststättengewerbe und Krankenhäuser.

### Komponenten und Materialien

- Hergestellt aus Polypropylen.
- Schubbügel aus strapazierfähigem, verchromtem Stahl.

### Abmessungen (mm)

Gewicht: 7,75 kg

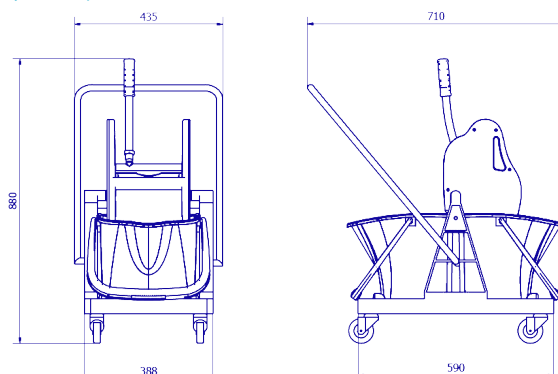

### Abmessung mit Verpackung

AZ21600S			
Höhe	Breite	Tiefe	Gewicht
450 mm	740 mm	430 mm	9,09 kg

### Verpackung

- Lieferumfang: 1 Stück.